

| SIPCA 3 x 5 cm | | | SIPCA 4 x 5 cm | | |
|-------------------------|-------------|-------------|-------------------------|------------|-------------|
| Inclinatia acoperisului | A | B | Inclinatia acoperisului | A | B |
| 23° | cca. 10,0cm | cca. 10,6cm | 23° | cca. 9,6cm | cca. 11,7cm |
| 25° | cca. 10,0cm | cca. 10,4cm | 25° | cca. 9,5cm | cca. 11,5cm |
| 30° | cca. 10,0cm | cca. 9,7cm | 30° | cca. 9,4cm | cca. 10,9cm |
| 35° | cca. 9,5cm | cca. 9,2cm | 35° | cca. 8,8cm | cca. 10,4cm |
| 40° | cca. 9,5cm | cca. 8,6cm | 40° | cca. 8,7cm | cca. 9,9cm |
| 45° | cca. 9,0cm | cca. 8,0cm | 45° | cca. 8,0cm | cca. 9,4cm |
| 50° | cca. 8,5cm | cca. 7,4cm | 50° | cca. 7,3cm | cca. 8,9cm |

Coloanele A si B sunt compatibile pentru coama trasa 17cm si coama presata 17cm.

| Lungime (C) | |
|-------------|--------------|
| de la 23° | max. 14,5 cm |
| de la 30° | max. 15,0 cm |
| de la 35° | max. 16,0 cm |
| de la 40° | max. 16,5 cm |
| de la 45° | max. 17,0 cm |

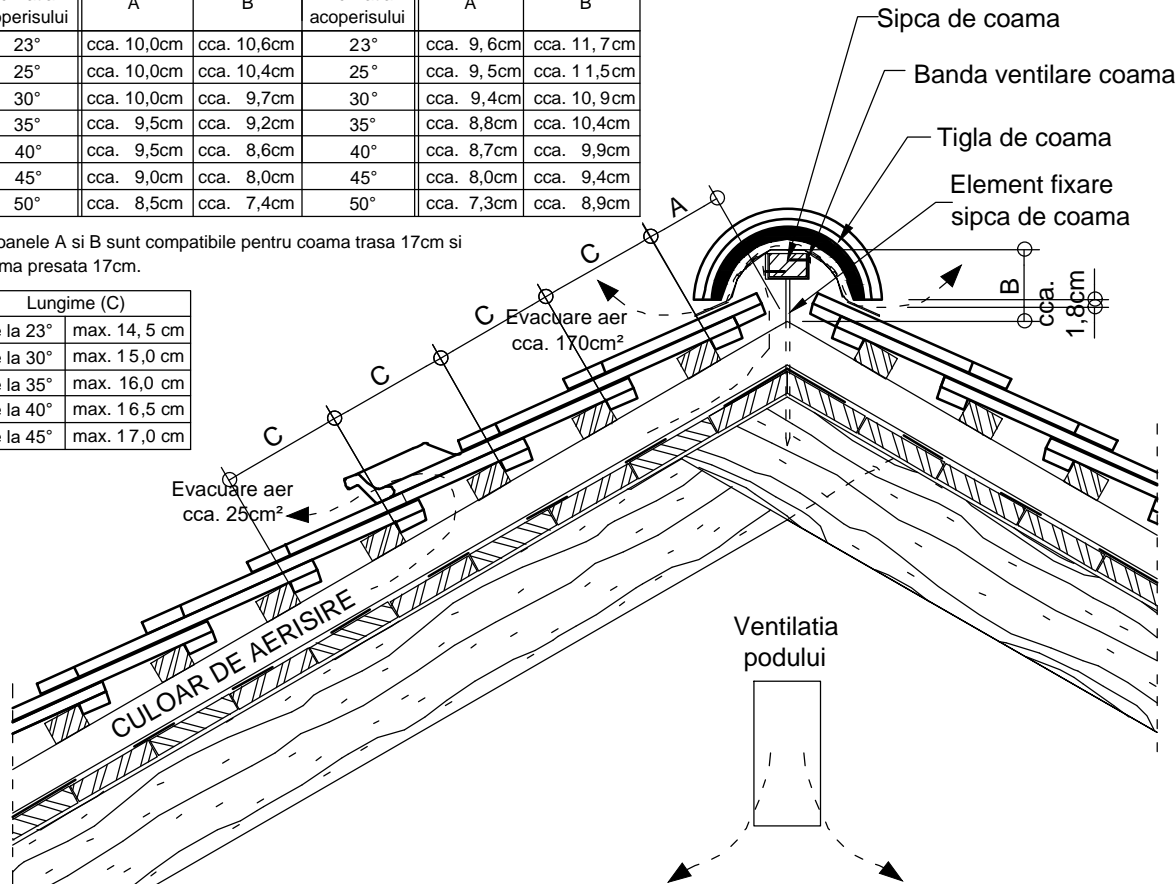

Țigla ceramică Tondach - Detalii tehnice

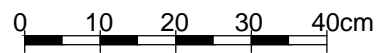

Alcătuire acoperiș cu țigla ceramică Tondach Solzi cu tăietură semicirculară
Zona coamă

Elevație zonă coamă
Vedere sus zonă coamă

Scara 1:10

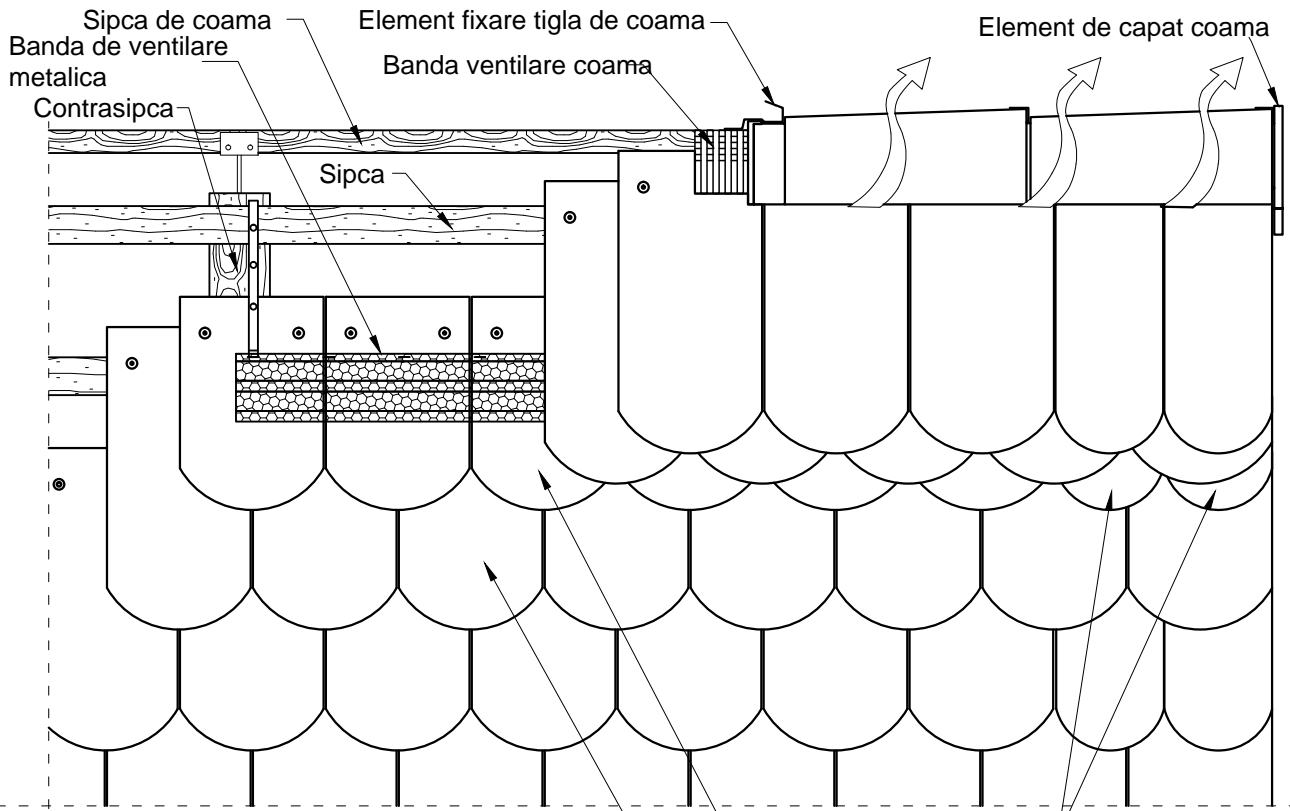

| SIPCA 3 x 5 cm | | | SIPCA 4 x 5 cm | | |
|-------------------------|------------|-------------|-------------------------|------------|-------------|
| Inclinatia acoperisului | A | B | Inclinatia acoperisului | A | B |
| 23° | cca. 8,5cm | cca. 15,0cm | 23° | cca. 8,1cm | cca. 16,1cm |
| 25° | cca. 8,0cm | cca. 14,9cm | 25° | cca. 7,5cm | cca. 16,0cm |
| 30° | cca. 7,5cm | cca. 14,6cm | 30° | cca. 6,9cm | cca. 15,6cm |
| 35° | cca. 6,5cm | cca. 14,1cm | 35° | cca. 5,8cm | cca. 15,3cm |
| 40° | cca. 6,0cm | cca. 13,9cm | 40° | cca. 5,2cm | cca. 15,2cm |
| 45° | cca. 5,0cm | cca. 13,8cm | 45° | cca. 4,0cm | cca. 15,2cm |
| 50° | cca. 4,0cm | cca. 13,7cm | 50° | cca. 2,8cm | cca. 15,3cm |

Coloanele A si B sunt compatibile pentru coama trasa 17cm si coama presata 17cm.

| Lungime (C) | |
|-------------|--------------|
| de la 23° | max. 14,5 cm |
| de la 30° | max. 15,0 cm |
| de la 35° | max. 16,0 cm |
| de la 40° | max. 16,5 cm |
| de la 45° | max. 17,0 cm |

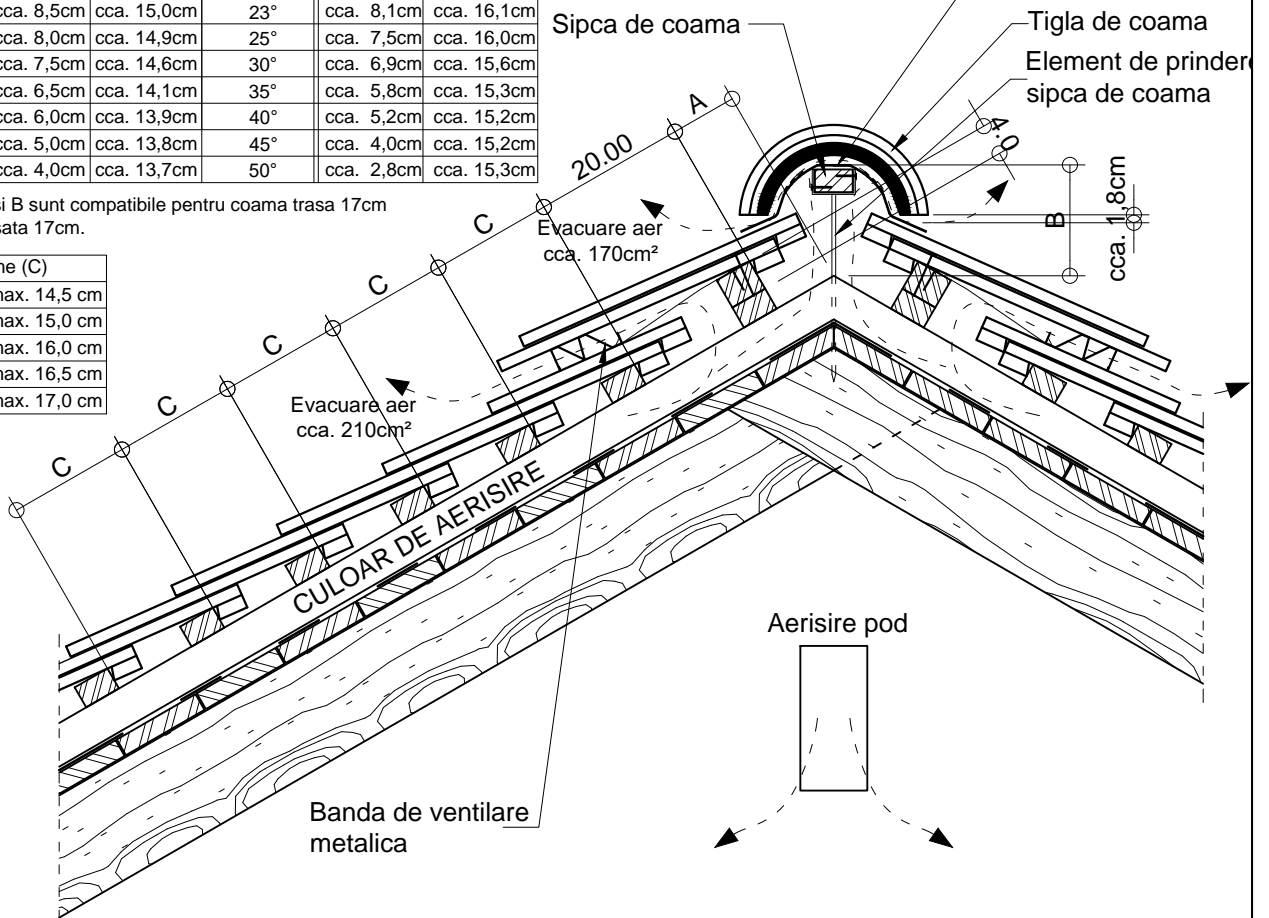

Țiglă ceramică Tondach - Detalii tehnice

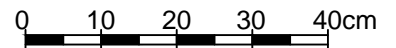

Alcătuire acoperiș cu țiglă ceramică Tondach Solzi cu tăietură semicirculară
Zona coamă

Elevație zonă coamă-bandă de ventilare metalică
Vedere sus zonă coamă-bandă de ventilare metalică

Scara 1:10

2

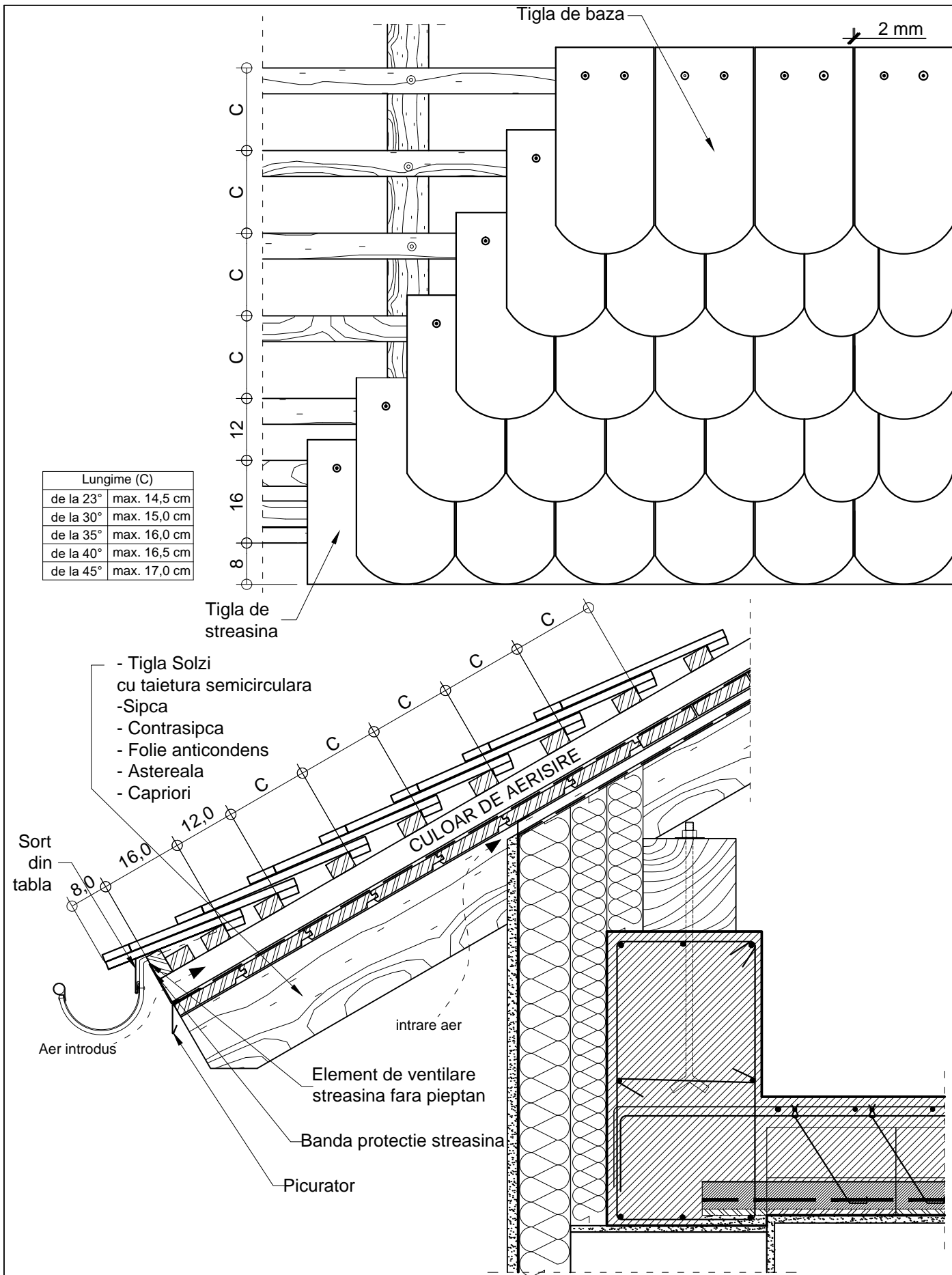

Țiglă ceramică Tondach - Detalii tehnice

0 10 20 30 40cm

Alcătuire acoperiș cu țiglă ceramică Tondach Solzi cu tăietură semicirculară
Zona streășină

Elevație zonă streășină
Vedere de sus zonă streășină

Scara 1:10

3

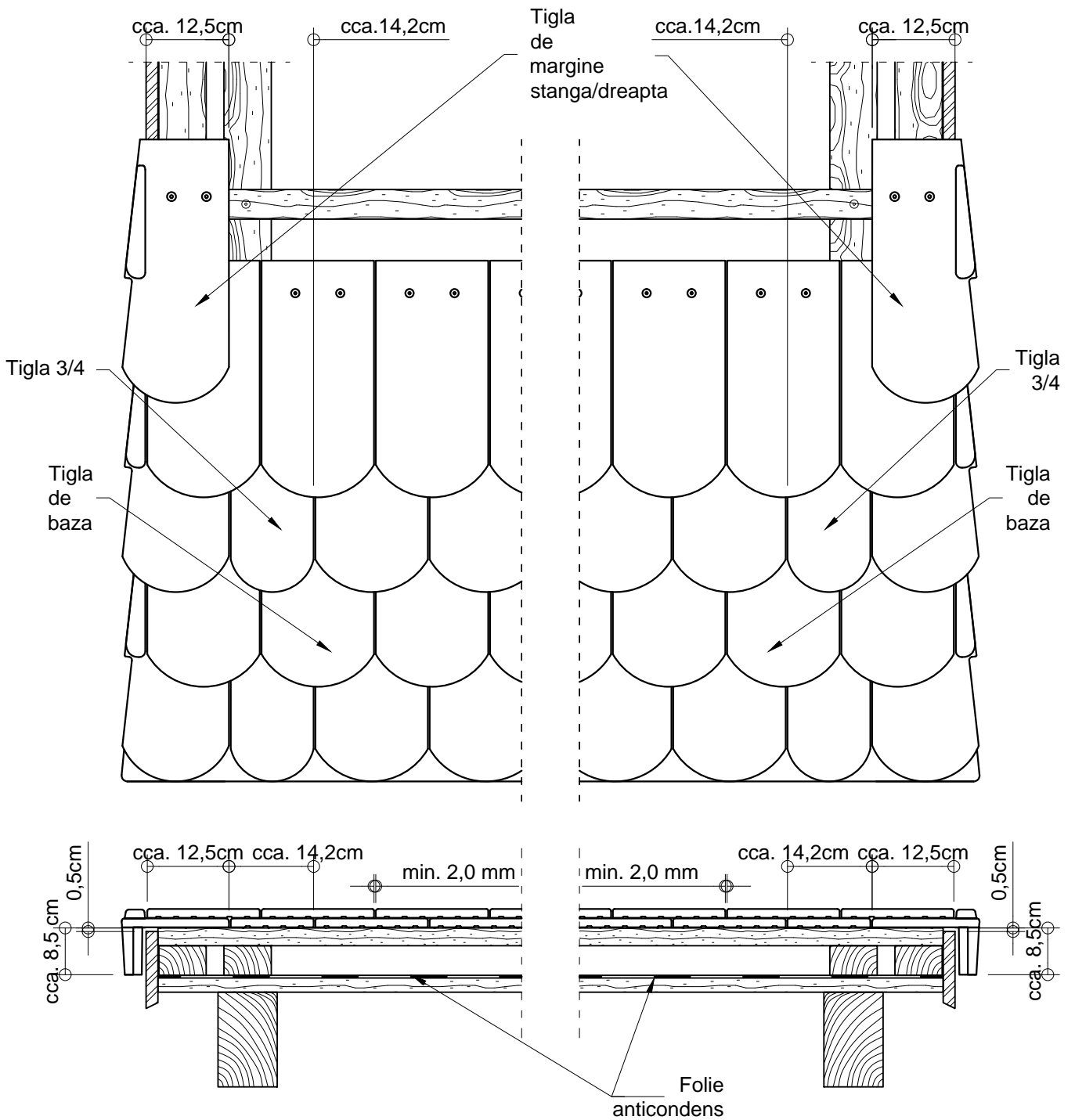

Țiglă ceramică Tondach - Detalii tehnice

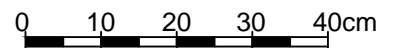

Alcătuire acoperiș cu țiglă ceramică Tondach Solzi cu tăietură semicirculară
Zona margine

Elevație zonă margine
Vedere de sus zona margine

Scara 1:10

4